

# DAB-KURBELRADIO MULTIFUNKTION

4260531670608

## BEDIENUNGSANLEITUNG

Vielen Dank, dass Sie sich für den Kauf dieses Produktes entschieden haben. Bitte lesen Sie diese Gebrauchsanweisung vor Inbetriebnahme/Erstgebrauch durch und beachten Sie die Sicherheitshinweise. Bewahren Sie die Anleitung für späteres Nachschlagen auf.



Modell-Nr.: FSD-6127DAB

Serien-Nr.: 30/06/2023

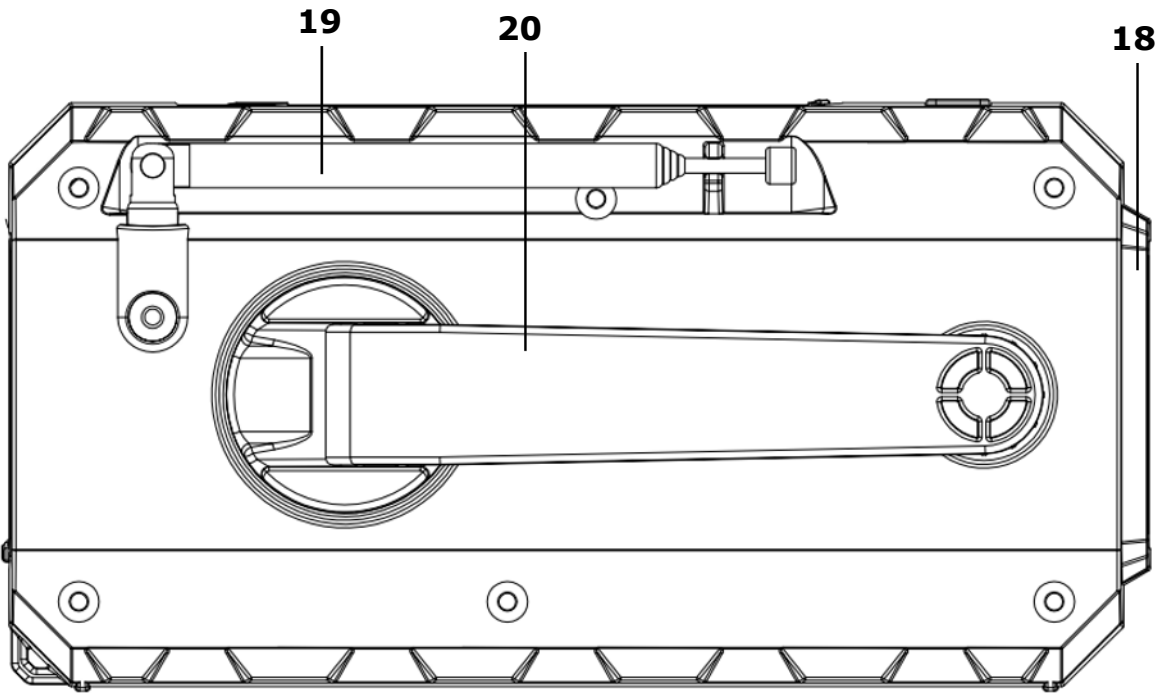
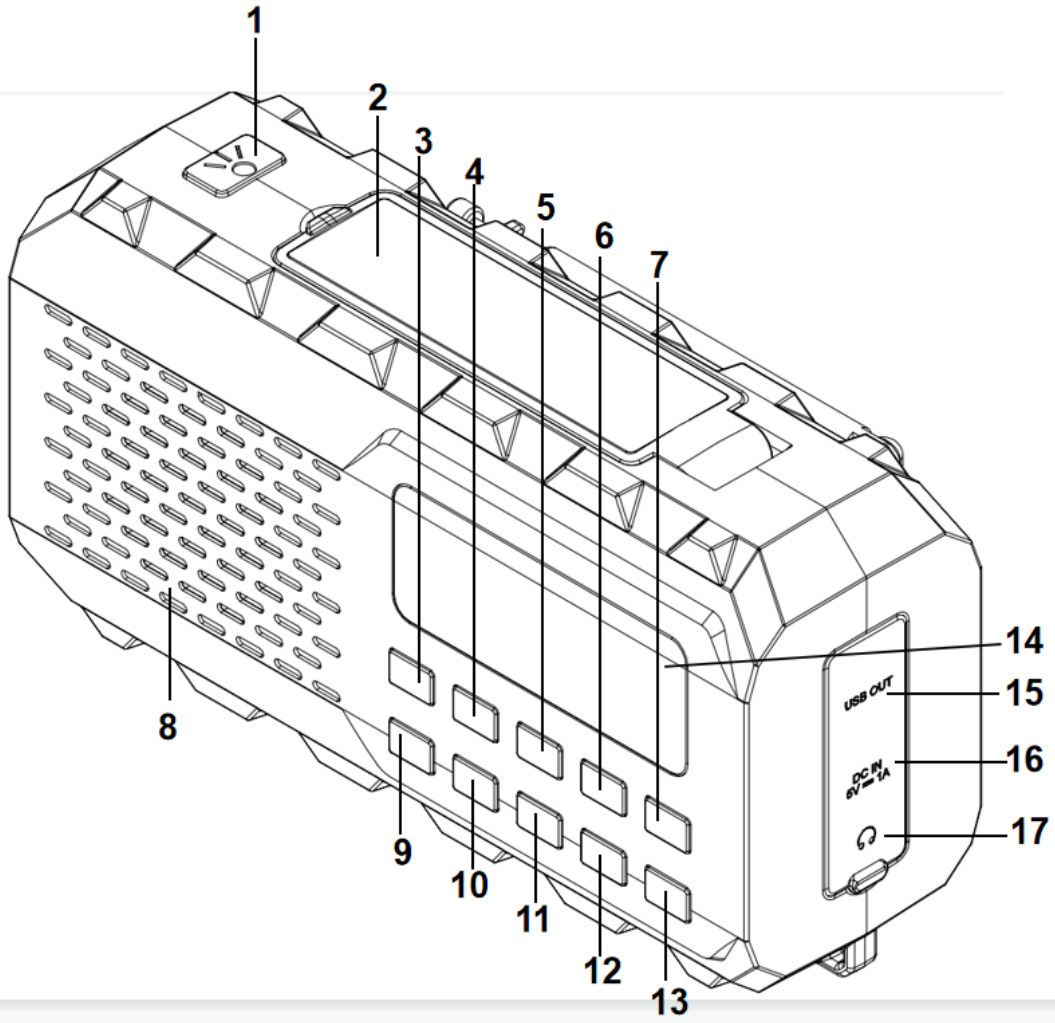

## **BESCHREIBUNG**

- 1. Taschenlampe AN/AUS**
- 2. Solarpanel Leselampe**
- 3. POWER/FUN (AN/AUS/FUNKTIONEN) -Taste**
- 4. INFO/MENU-Taste**
- 5. TIME/SET-Taste (Zeit einstellen und Speicher einstellen/abrufen)**
- 6. M-/TU-Taste (Rückwärtssuche nach Radiosendern)**
- 7. M+/TU+ button (Vorwärtssuche nach Radiosendern)**
- 8. Lautsprecher**
- 9. SLP/SNZ/Lock-Taste (SLEEP/SNOOZE/SPERREN)**
- 10. SCAN/ENTER-Taste (Sendersuchlauf/Bestätigungstaste)**
- 11. AL1/VOL-Taste (Alarm 1/Lautstärke reduzieren)**
- 12. AL2/VOL+ button (Alarm2/Lautstärke erhöhen)**
- 13. SOS Alarm-Taste**
- 14. Display**
- 15. USB DC-Ausgang**
- 16. Micro USB DC-Eingang**
- 17. Kopfhöreranschluss**
- 18. Taschenlampe**
- 19. Teleskopantenne**
- 20. Handkurbel**

### **Symbole in dieser Gebrauchsanweisung**

Wichtige Informationen zu Ihrer Sicherheit sind besonders gekennzeichnet. Bitte befolgen Sie die Anweisungen, um Schäden am Gerät oder anderweitige Unfälle zu vermeiden.

#### **WARNUNG:**

Dieses Symbol warnt vor Verletzungsrisiken.

#### **VORSICHT:**

Dieses Symbol bezieht sich auf mögliche Schäden am Gerät oder der Umgebung.

### **Allgemeine Sicherheitshinweise**

- Lesen Sie die Bedienungsanleitung sorgfältig durch, bevor Sie das Gerät in Betrieb nehmen, und bewahren Sie die Anleitung für späteres Nachschlagen auf. Wenn Sie das Gerät an andere Personen weitergeben, geben Sie bitte auch die Bedienungsanleitung weiter.
- Um die Gefahr eines Brandes oder eines Stromschlags zu vermeiden, sollten Sie das Gerät weder Regen noch Feuchtigkeit aussetzen. Benutzen Sie das Gerät daher nicht in unmittelbarer Nähe von Wasser, beispielsweise in der Nähe einer Badewanne, eines Schwimmbeckens oder in einem feuchten Keller.
- Benutzen Sie das Gerät nicht an extrem heißen, kalten, staubigen oder feuchten Orten.
- Benutzen Sie das Gerät nur für den privaten Gebrauch und den vorgesehenen Zweck. Dieses Gerät ist nicht für den gewerblichen Gebrauch bestimmt.
- Stellen Sie sicher, dass der Netzstecker nicht mit Wärmequellen in Berührung kommt.
- Berühren Sie den Netzstecker niemals mit nassen Händen.

- Schließen Sie das Gerät nur an eine ordnungsgemäß installierte Steckdose an. Achten Sie darauf, dass die angegebene Spannung mit der Spannung der Steckdose übereinstimmt.
- Der Netzstecker muss immer leicht zugänglich sein.
- Decken Sie Lüftungsöffnungen nicht mit Gegenständen wie Zeitungen, Tischdecken, Vorhängen usw. ab.
- Dieses Gerät darf keinem Tropf- oder Spritzwasser ausgesetzt werden und es dürfen keine mit Flüssigkeiten gefüllten Gegenstände wie Vasen auf das Gerät gestellt werden.
- Offene Zündquellen wie brennende Kerzen dürfen nicht auf das Gerät gestellt werden.
- Öffnen Sie niemals das Gehäuse des Gerätes. Durch unsachgemäße Reparaturen kann ein erhebliches Risiko für den Benutzer entstehen. Sollte das Gerät, insbesondere das Netzkabel, beschädigt werden, nehmen Sie das Gerät nicht weiter in Betrieb, sondern lassen Sie es von einem Fachmann reparieren. Überprüfen Sie das Netzkabel regelmäßig auf Beschädigungen.
- Aus Sicherheitsgründen darf ein defektes oder beschädigtes Netzkabel nur durch ein gleichwertiges Netzkabel ersetzt werden.
- Wenn Sie das Gerät längere Zeit nicht benutzen, ziehen Sie den Stecker aus der Steckdose.
- Ziehen Sie zur Reinigung oder im Störfall den Netzstecker aus der Steckdose.

Dieses Symbol befindet sich möglicherweise auf der Maschine und soll Folgendes anzeigen:



Das Symbol mit einem Ausrufezeichen soll den Benutzer auf wichtige Betriebs- oder Wartungsanweisungen in der Begleitdokumentation hinweisen.

## **Kinder und eingeschränkte Personen**

- Um die Sicherheit Ihrer Kinder zu gewährleisten, bewahren Sie bitte alle Verpackungen (Plastiktüten, Kartons usw.) außerhalb derer Reichweite auf.

### **WARNUNG:**

- Lassen Sie kleine Kinder nicht mit der Folie spielen. **Es besteht Erstickungsgefahr!**
- Dieses Gerät ist nicht dazu bestimmt, durch Personen (einschließlich Kinder) mit eingeschränkten körperlichen, sensorischen oder geistigen Fähigkeiten und/oder unzureichenden Kenntnissen und/oder Erfahrungen verwendet zu werden. Es sei denn, Sie werden durch eine für ihre Sicherheit verantwortliche Person beaufsichtigt oder erhalten entsprechende Anweisungen und Informationen zur Verwendung des Geräts.
- Kinder sollten jederzeit beaufsichtigt werden, um sicherzustellen, dass sie nicht mit dem Gerät spielen.

## **Inbetriebnahme des Geräts**

- Wählen Sie einen geeigneten Standort für das Gerät, an dem sich das Gerät leicht bedienen lässt.
- Sorgen Sie für eine ausreichende Belüftung des Gerätes!
- Empfindliche Oberflächen wie das Display können mit Folien geschützt werden. Entfernen Sie die Folien.

### **Stromversorgung**

1. Stecken Sie das USB-Ladekabel in den micro USB-Eingang.
2. Stecken Sie das Ladekabel in ein passendes Netzteil oder andere passende USB-Buchsen. Achten Sie auf die korrekte technische Ausführung, DC 5V/1A.

#### ▼HINWEIS:

- Dieses Gerät sollte nur mit dem im Lieferumfang enthaltenen USB-Ladekabel verwendet werden. Verwenden Sie es nicht für andere Geräte.
- Wenn das Gerät über einen längeren Zeitraum nicht verwendet wird, stecken Sie das Ladekabel aus.

## Zeiteinstellung

Die Uhrzeit stellt sich automatisch mit dem DAB-Signal ein.

- Drücken Sie die **TIME/SET**-Taste, um die Zeit manuell einzustellen.
  - Mit den Tasten **M+/TU+** und **M-/TU-** nehmen Sie die Einstellungen vor.
  - Mit der **SCAN/ENTER**-Taste bestätigen Sie Ihre Einstellung.
  - Die Uhrzeit kann nur eingestellt werden, wenn sich das Radio im Standby-Modus befindet.
1. Halten Sie die **Power**-Taste 3 Sekunden lang gedrückt, um das Gerät in den Standby-Modus zu schalten.
  2. Drücken Sie die **TIME/SET**-Taste. Auf dem Display wird <Set Time/Date> angezeigt. Drücken Sie die **SCAN/ENTER**-Taste. Die Uhrzeit wird angezeigt und der Tag blinkt.
  3. Wählen Sie mit den Tasten **M+/TU+** und **M-/TU-** die entsprechende Stunde aus.
  4. Bestätigen Sie Ihre Auswahl mit der **SCAN/ENTER**-Taste und stellen Sie dann Tag, Monat, Jahr, Stunde und Minuten mit den Tasten **M+/TU+** und **M-/TU-** ein.

## Alarm-Ein/Aus-Einstellung



Dieses Gerät verfügt über zwei Alarme.

- Die Alarme können im Standby-Modus eingestellt werden.
  - Mit den Tasten **M+/TU+** und **M-/TU-** nehmen Sie die Einstellungen vor.
  - Mit der **SCAN/ENTER**-Taste bestätigen Sie Ihre Einstellungen.
1. Stellen Sie sicher, dass sich das Gerät im Standby-Modus befindet.
  2. Drücken Sie die Taste **AL1/VOL-** und die Stundenanzeige auf dem Display blinkt.
  3. Drücken Sie die Tasten **M+/TU+** und **M-/TU-**, um die entsprechende Stunde auszuwählen und bestätigen Sie dann mit der Taste **SCAN/ENTER**.
  4. Wiederholen Sie Schritt 3, um die Minuten einzustellen.
  5. Wählen Sie mit den Tasten **M+/TU+** und **M-/TU-** und bestätigen Sie mit der Taste **SCAN/ENTER**.
  6. Wählen Sie mit den Tasten **M+/TU+** und **M-/TU-** den Weckton (BUZZ oder Radio) und bestätigen Sie wieder mit der **SCAN/ENTER**-Taste.
  7. Wählen Sie aus, ob der Alarm täglich, einmal an Wochentagen oder am Wochenende aktiviert werden soll, und bestätigen Sie dies mit der **SCAN/ENTER**-Taste.
  8. Wählen Sie Ihre bevorzugte Alarmlautstärke und drücken Sie die **SCAN/ENTER**-Taste, um Ihre Auswahl zu bestätigen.
  9. Wählen Sie „Alarm Ein“ mit den Tasten **M+/TU+** und **M-/TU-** und bestätigen Sie mit. Der Alarm ist aktiviert, das Symbol  wird auf dem Display angezeigt.

Alarm 2:

Wiederholen Sie die oberen Schritte 2-9, verwenden jedoch dieses Mal die **AL2/VOL+** Taste.

## HINWEIS:

1. Der eingestellte Alarm 1 wird mit dem Symbol  und der Alarm 2 mit dem Symbol  im Display angezeigt.
2. Wenn die Alarmer eingestellt sind, können Sie die Tasten **AL1/VOL-** oder **AL2/VOL+** lange drücken, um die Alarmer zu aktivieren/deaktivieren.

## Snooze-Funktion

Nachdem das Radio oder der Alarm ertönt, können Sie die SLP/SNZ/LOCK-Taste drücken, um noch ein paar Minuten zu schlafen. Der Alarm stoppt für 9 Minuten und schaltet sich dann wieder ein.

## Sleep-Funktion

1. Um die Sleep-Funktion zu aktivieren, halten Sie die **SLP/SNZ**-Taste am Gerät gedrückt und drücken Sie dann die Tasten **M+/TU+** und **M-/TU-**. Auf dem LCD-Display wird „Sleep aus, 15 Minuten, 30 Minuten, 45 Minuten, 60 Minuten, 90 Minuten“ nacheinander angezeigt.
2. Wenn auf dem LC-Display die gewünschte Einschlafzeit angezeigt wird, drücken Sie zur Bestätigung die **SCAN/ENTER**-Taste. Der Sleep-Timer ist aktiviert und die SLEEP-Anzeige leuchtet auf. Auf dem LC-Display wird „S15“ angezeigt, um die Schlafzeit von „15 Minuten“ usw. anzuzeigen. Wenn die Schlafzeit Null erreicht, schaltet sich das Gerät aus.

## Radio

---

- Drücken Sie die **POW-/FUN**-Taste, um das Gerät einzuschalten.
- Drücken Sie die **POW-/FUN**-Taste, um das Gerät in den FM- oder DAB-Modus zu schalten.
- Halten Sie die **SCAN/ENTER**-Taste 3 Sekunden lang gedrückt. Das Gerät startet den automatischen Sendersuchlauf und speichert automatisch die verfügbaren Radiosender.
- Drücken Sie die Tasten **M+/TU+** und **M-/TU-**, um die Frequenz zu ändern und die aktiven Sender zu suchen.
- Drücken Sie kurz die **TIME/SET**-Taste und drücken Sie die Tasten **M+/TU+** oder **M-/TU-**, um die voreingestellten Sender abzurufen.
- Drücken Sie die Tasten **AL1/VOL-** oder **AL2/VOL+**, um Ihre bevorzugte Lautstärke auszuwählen.

## Hinweise zum FM/DAB-Empfang

- Der FM- und DAB-Empfang ist ortsabhängig. Ziehen Sie die Teleskopantenne zum besten Empfang vollständig heraus.
- Abhängig vom Standort, kann es sein, dass manche Sender in Ihrer Region nicht oder nur mit Störungen empfangen werden können.
- Beim Abspielen eines Radiosenders werden Uhrzeit und Datum vom Sender übernommen.
- Die UKW- und/oder DAB-Zusatzinformationen (RDS/DLS) können unterschiedlich sein. Diese werden individuell ausgewählt und übermittelt.
- Die aktivierte Einstellung wird im Display durch das Symbol „SL“ angezeigt. Aus technischen Gründen wird das Symbol abhängig von den angezeigten Informationen auf dem Bildschirm ausgeblendet.

## Halbautomatischer Sendersuchlauf

Halten Sie die Tasten **M+/TU+** oder **M-/TU-** 2 Sekunden lang gedrückt, um den halbautomatischen Suchlauf zu starten. Das Radio stoppt die Suche, sobald ein aktiver Sender gefunden wird.

## Senderspeicher

Sie können bis zu 30 FM/DAB-Sender speichern.

1. Stellen Sie den Radiosender ein, den Sie speichern möchten.
2. Halten Sie die **TIME/SET**-Taste 3 Sekunden lang gedrückt. Die voreingestellte Speichernummer wird auf dem Display angezeigt.
3. Um die Position der voreingestellten Speichernummer zu ändern, drücken Sie die Taste **M+/TU+** oder **M-/TU-**, um eine andere Position auszuwählen.
4. Um den voreingestellten Speicherort zu bestätigen, drücken Sie die **SCAN/ENTER**-Taste.
5. Um bis zu 30 Sender zu speichern, wiederholen Sie die Schritte 1–4 oben.

## Gespeicherte Sender aufrufen

- Drücken Sie kurz die **TIME/SET**-Taste, um die gespeicherten Sender abzurufen.
- Drücken Sie die Taste **M+/TU+** oder **M-/TU-**, um Ihren gewünschten Sender auszuwählen.
- Drücken Sie die **SCAN/ENTER**-Taste, um Ihre Auswahl zu bestätigen.

## Einstellungen

Im Menü Einstellungen finden Sie das Hauptmenü und die dazugehörigen Untermenüs mit den einzelnen Optionen. Um in das Menü zu gelangen, halten Sie im DAB- oder FM-Modus die **INFO/MENU**-Taste gedrückt.

- Im Menü navigieren Sie mit den Tasten **M+/TU+** oder **M-/TU-**.
- Verwenden Sie die **SCAN/ENTER**-Taste, um ein Untermenü auszuwählen oder eine Einstellung zu bestätigen.
- Um das Menü zu verlassen, drücken Sie lange auf die **INFO/MENU**-Taste.

### ▼ HINWEIS

- Wenn Sie innerhalb von 20 Sekunden keine Taste drücken, wird das Menü automatisch ausgeblendet.

Die Einstellungen erreichen Sie sowohl im DAB-Modus als auch im FM-Modus. Nachfolgend wird das DAB- und FM-Menü zusammen mit dem allgemeinen Systemmenü erläutert.

### DAB-Menü

Das DAB-Menü ist wie folgt unterteilt:

- **Full Scan (vollständiger Sendersuchlauf):** Startet den Sendersuchlauf. Das komplette DAB-Frequenzband wird nach Sendern durchsucht.
- **Manual tune (manueller Sendersuchlauf):** Dazu müssen Sie die Senderfrequenz kennen. Diese finden Sie auf der Internetseite des Rundfunkveranstalters. Wählen Sie mit dem TUNE-Regler die einzelnen Frequenzen aus. Starten Sie den manuellen Scan, indem Sie die **ENTER**-Taste drücken. Die Sendergruppe erscheint nach kurzer Zeit im Display. Drücken Sie erneut die **ENTER**-Taste.
- **DRC (Dynamic Range Control):**

Der Begriff DRC „dynamic range control“ beschreibt das Verhältnis zwischen dem leisesten und dem lautesten Ton. Wenn der Dynamikbereich sehr hoch ist, gibt es sowohl sehr leise Töne als auch sehr laute Töne. Unter Umständen kann dies zu Problemen bei der Wiedergabe führen. Nehmen wir an, Sie hören einen Radiosender in einer relativ lauten Umgebung. Durch Erhöhen der Lautstärke können Sie die leisen

Abschnitte lauter spielen. Dies hat jedoch den Nachteil, dass die lauten Abschnitte unangenehm laut werden. Hier ist es sinnvoll, den Dynamikbereich zu reduzieren:

- **DRC Off:** Der Dynamikbereich wird nicht reduziert.
- **DRC Low:** Der Dynamikbereich wird leicht reduziert.
- **DRC High:** Der Dynamikbereich wird stark reduziert.
- **Prune (Senderbereinigung):** Es kann sein, dass Sie nach einem Sendersuchlauf oder Standortwechsel einige Sender nicht mehr empfangen können. Mit dieser Funktion können Sie diese Sender aus der Empfangsliste löschen. Bestätigen Sie mit der **ENTER**-Taste. Es lohnt es sich, nach einem Suchlauf eine automatische Bereinigung der Senderliste vorzunehmen.
- **System:** Mit dieser Funktion wird das System (z. B. Uhrzeit, Sprache, Hintergrundbeleuchtung usw.) eingestellt.

## FM-Menü

- **Audio Setting (Audio-Einstellungen):** Wählen Sie die gewünschte Option für den Audiomodus.

## System (DAB- & FM-Menü)

Die folgenden Untermenüs finden Sie im System-Menü:

- **Sleep:** Einstellungen zum Sleep-Timer.
- **Alarm:** Alarm-Einstellungen.
- **Time:** Stellen Sie Minuten, Stunden, Datum ein.
- **Backlight (Hintergrundbeleuchtung):** Stellen Sie die Display-Beleuchtungsoptionen ein.
  - **Time out (Zeit aus):** Display-Anzeige ohne Zeitangabe.
  - **On level (AN):** Display mit aktivierter Hintergrundbeleuchtung.
  - **Dim level (AUS):** Display ohne Hintergrundbeleuchtung.
- **Language (Sprache):** Stellen Sie hier eine andere Menü-Sprache ein,.
- **Factory reset (Werkseinstellung):** Drücken Sie die **INFO/SCAN**-Taste, wenn Sie das Gerät auf die Werkseinstellungen zurücksetzen möchten. Alle von Ihnen vorgenommenen Einstellungen gehen damit verloren.
- **SW version:** Hier sehen Sie die Software-Version Ihres Geräts.

## Gerät laden

Der eingebaute Akku kann auf 3 Arten aufgeladen werden:

Schließen Sie das USB-Kabel (im Zubehör enthalten) an einen 5V-Adapter und dann an die DC-Eingangsbuchse an, um den eingebauten Akku aufzuladen.

Stellen Sie das Gerät ins Sonnenlicht, es kann über das Solarpanel aufgeladen werden.

Halten Sie die Handkurbel fest und drehen Sie sie im oder gegen den Uhrzeigersinn, um das Gerät in Notsituationen aufzuladen. Die letzteren beide Lademöglichkeiten sind eher für Notfälle gedacht und benötigen lange Zeit.

## DC-Ausgang (USB-Anschluss/Powerbank-Funktion)

Wenn Sie Ihr Mobiltelefon oder andere digitale Produkte aufladen möchten, schließen Sie Ihr passendes USB-Ladekabel an den USB-Ausgang (DC-Out-Buchse) an.

### ▼ HINWEIS

Der USB-Anschluss kann nicht zum Lesen von USB-Speichermedien verwendet werden.



## **Taschenlampe und Leselampe**

Die Taschenlampe ist in dreistufig (AUS/LOW/HIGH) dimmbar. Drücken Sie die Taschenlampentaste einmal, die Taschenlampe ist eingeschaltet und auf niedriger Stufe. Drücken Sie zweimal, die Taschenlampe ist auf hoher Stufe. Drücken Sie die Taste zum dritten Mal, die Taschenlampe ist aus.

Heben Sie das Solarpanel an und die Leselampe aktiviert sich automatisch bei ausreichender Ladung.

## **Kopfhörer**

Wenn Kopfhörer (3,5 mm Klinke) angeschlossen sind, wird der Lautsprecher automatisch deaktiviert.

## **Technische Daten**

- Akku: 18650, 3.7V/2000mAh, Lithium
- FM-Frequenzband: 87.5-108MHz / DAB-Frequenzband: 174.928-239.200MHz
- S/N Ratio: 80dB
- Power output: 10% THD; 1.5W; Distortion: 0.5%; RMS: 2W
- Eingang/Ausgang: DC 5V/1A
- Taschenlampe: 23lm / Leselampe: 5x 23lm / SOS-Signal: 90dB
- Laufzeit Radio: ca. 20h (bei ca. 70% Lautstärke)
- Laufzeit Taschenlampe: ca. 60h (bei alleiniger Nutzung)
- Laufzeit Leselampe: ca. 16h (bei alleiniger Nutzung)
- Ladeeffektivität:
  - USB-Kabel: volle Ladung in ca. 4h
  - Handkurbel: 2min Kurbeln reicht für ca. 4min Radio (50% Lautstärke)
  - Solarpanel: 20% Effizienz

## **Reinigung und Instandhaltung**

### **VORSICHT:**

Tauchen Sie das Radio nicht in Wasser und lassen Sie kein Wasser in das Gehäuse des Radios eindringen.

- Reinigen Sie das Radio mit einem weichen, trockenen Tuch.
- Trennen Sie das Gerät immer vom Netz, bevor Sie es reinigen.
- Eventuelle Flecken auf der Gehäuseoberfläche können mit einem leicht feuchten Tuch ohne Zusätze abgewischt werden.
- Verwenden Sie keine aggressiven Reinigungsmittel, Bürsten mit Nylonborsten, scharfe oder metallische Reinigungsutensilien, Messer, harte Schaber und dergleichen. Sie könnten das Radio beschädigen.
- Bewahren Sie das Radio immer an einem trockenen und sauberen Ort auf.

## **Altgeräte-Entsorgung**

### **Bedeutung des Mülltonnen-Symbols:**

Dieses Produkt am Ende der Lebensdauer nicht in den normalen Haushaltsabfall geben, sondern an einem Recycling-Sammelpunkt für elektrische und elektronische Gerät abgeben. Das Symbol auf dem Produkt, der Bedienungsanleitung oder der Verpackung weist darauf hin.

Gebrauchte Akkus gehören nicht in den Hausmüll. Als Verbraucher sind Sie gesetzlich verpflichtet, gebrauchte Akkus zur fachgerechten Entsorgung zurückzugeben. Sie können Ihre Akkus bei den öffentlichen Sammelstellen in Ihrer Gemeinde abgeben oder überall dort, wo Akkus der gleichen Art verkauft werden.

# Konformitätserklärung

Der Hersteller erklärt, dass sich dieses Gerät in Übereinstimmung mit allen erforderlichen EU-Richtlinien befindet.

## EU-Erklärung der Konformität (Doc.)

RED-Richtlinie 2014/53/EU + RoHS2

VER161018

Wir

Firmennamen:	SOUCCCESS GMBH
Anschrift:	ADALBERT-STIFTER-STRASSE 21
Postleitzahl und Stadt:	86316 FRIEDBERG
Telefon Nummer:	
E-Mail Adresse:	<a href="mailto:INFO@SOUCCCESS.COM">INFO@SOUCCCESS.COM</a>

erklären Sie, dass das Dokument unter unserer alleinigen Verantwortlichkeit herausgegeben wird und zu dem folgenden Produkt gehört:

Modell / Produkt:	FSD-6127DAB / NEWTRO DAB-Kurbelradio Multifunktion
Type:	4260531670608
Charge	
Seriennummer:	30/06/2023

**Gegenstand der Erklärung** (Kennzeichnung des Gerätes zwecks Rückverfolgbarkeit; falls notwendig für die Identifikation kann ein Farbfoto mit genügender Schärfe beigefügt werden):

DAB-Kurbelradio Multifunktion



Der oben beschriebene Gegenstand der Erklärung erfüllt die einschlägigen Harmonisierungsvorschriften der Union:

<b>RED Richtlinie 2014/53/EU</b>	
RoHS 2011/65/EU + AMD 2015/863	

Die folgenden harmonisierten Standards und technische Spezifikationen sind angewendet worden (Kennnummer, die angewandte Fassung und das Ausgabedatum):

**Titel, Datum des Standards/der Spezifikation:**

EN55032:2015, EN55035:2017	IEC 62321-2:2013
EN61000-3-2: 2019	IEC 62321-3-1:2013
EN61000-3-3: 2019	IEC 62321-4:2013+AMD1:2017
ETSI EN 303 345 V1.1.1 (2019-06)	IEC 62321-5:2013
ETSI EN 303 345-1 V1.1.0(2019-11)	IEC 62321-7-2:2017/IEC 62321-7-1:2015
EN62368-1:2014+A11:2017	IEC 62321-6:2015 + IEC 62321-8:2017
EN62479:2010	

**Benannte Stelle (falls zutreffend):**

**Kenn-Nummer der benannten Stelle:**

**Zusätzliche Information:**

Unterzeichnet für und im Namen von:

FRIEDBERG 06/06/2023  
(Ausstellungsort) (Ausstellungsdatum)

HÜBNER MANUEL, GESCHÄFTSFÜHRER  
(Name, Funktion, Unterschrift)

**Hersteller: NEWTRO ist eine Marke der**  
**SOUCCCESS GMBH**  
**ADALBERT-STIFTER-STRASSE 21**  
**D-86316 FRIEDBERG**  
**KONTAKT: [INFO@SOUCCCESS.COM](mailto:INFO@SOUCCCESS.COM)**

